



8. Ausgabe



Golfanlage

„Zum Fischland“

2026

www.golfclub-fischland.de

ENGEL & VÖLKERS

Fischland/Darß · Zingst · Graal-Müritz



Ihr Engel & Völkers Team

Ihre Immobilienprofis vor Ort

OSTSEEBAD WUSTROW

Ernst-Thälmann-Straße 4 | T +49 (0)38220 669988

OSTSEEHEILBAD GRAAL-MÜRITZ

Zur Seebrücke 34 | T +49 (0)38206 743180

OSTSEEHEILBAD ZINGST

Friedenstraße 1 | T +49 (0)38232 844340

darss@engelvoelkers.com



Inhaltsverzeichnis

Grußwort	4
Gesamtübersicht Platz	6-7
Spielbahnen 1-9	8-16
Informationen Golflehrer	18
Preisliste Golflehrer (pro Person)	19
Greenfee	20
Verarbeitung Ihrer Daten	22-23
Etikette und Platzregeln	24-27
DGV-Spielvorgabentabelle	28-30
Turnierkalender	31-33
Mitglied werden	34-35

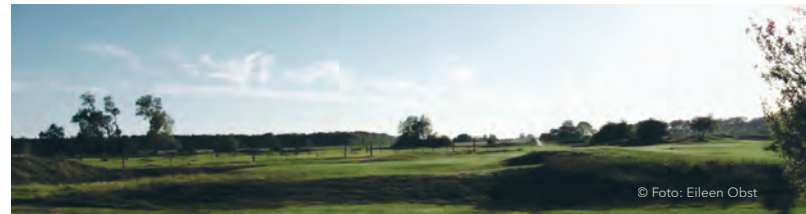

© Foto: Eileen Obst

Kontakt und Impressum

Golfclub „Zum Fischland“ e.V.

Pappelallee 23a

D-18311 Ribnitz-Damgarten

OT Neuhof

Fon: +49 (0) 3821 - 89 46 10

E-Mail: golf-fischland@t-online.de

Herausgeber: Golfclub „Zum Fischland“ e.V.

Konzept, Design, Redaktion:

gwo GmbH | Fischerbruch 24 | 18055 Rostock

www.gwo-rostock.de

Fotos: Eileen Obst (S. 3, S. 24-26, S. 28-31)

StefanoT - AdobeStock (S. 1),

Michal_Bednarek - AdobeStock (S. 32-33)



Michael Sachtleber



Karl Pawlowski

Herzlich Willkommen auf der Golfanlage „Zum Fischland“!

An einer der schönsten Küstenlandschaften im Norden Deutschlands, der Halbinsel Fischland-Darß, liegt unsere Golfanlage.

Der Platz wurde von Tony Ristola im Jahre 1998 konzipiert und harmonisch in die ursprüngliche Natur integriert. Dieser ist einem Linkskurs, einem Küstengolfplatz (Bunker, Sand, Wind), nachempfunden.

Sowohl erfahrene Spieler als auch Golfanfänger werden auf unserer anspruchsvollen 9-Loch Anlage herausgefordert und finden Spaß an einem interessanten Spiel.

Eine Driving-Range, Übungsgrün, Leihschläger und Erfrischungen in unserem Clubhaus erwarten Sie.

Natürlich können Sie auf der Anlage unseren schönen Sport erlernen oder Ihr Spiel im Training verbessern.

Nähere Informationen dazu, sowie eine Übersicht über die Spielbahnen, der Turniere und unseren Verein finden Sie in diesem Heft.

Wir wünschen Ihnen eine schöne Zeit und verbleiben mit freundlichen Grüßen

Michael Sachtleber

Präsident

Karl Pawlowski

Betreiber

SHBB

STEUERKANZLEI SCHATZ & SCHÖNE



Folgt uns auf Instagram

Gesamtübersicht Platz



-  Green
-  Bunker
-  Fairway
-  Semi-Rough
-  Rough
-  Damenabschlag
-  Herrenabschlag
-  nächstes Tee
-  Pfosten

Bahn 1

Golf und Gesundheit – Gute Gründe Golf zu spielen!
Schon 150 Minuten Golf pro Woche können ausreichen um die Empfehlungen der WHO für körperliche Aktivität zu erfüllen.

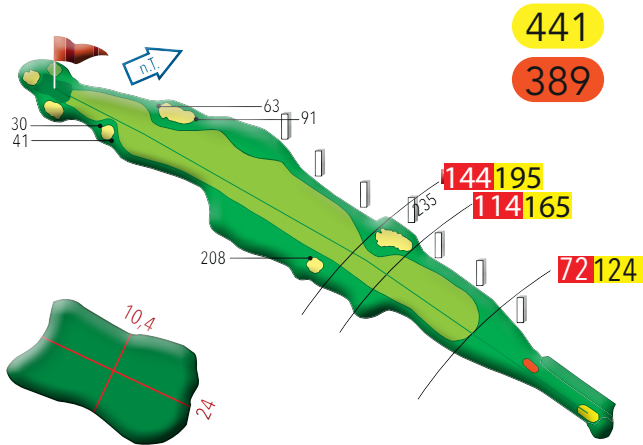

Man spielt, fast immer, entweder mit oder gegen den Wind. Mit dem Wind können stärkere Spieler das Grün in zwei Schlägen erreichen. Verfehlen Sie aber das Grün nach links, hinten oder rechts, werden Sie Probleme bekommen. Wahrscheinlich werden Sie dann keinen Birdie spielen.

Der kluge Golfer schlägt vor das Grün. Dadurch werden die heraufbeschworenen Schwierigkeiten aus dem links platzierten und dem hinteren Bunker, sowie der rechts gelegenen Rasenmulde, ausbleiben.

Durch einen einfachen Chip und Putt kann dann ein Birdie erzielt werden.

Par	Hcp
5	9/10

Bahn 2

Golf und Gesundheit – Gute Gründe Golf zu spielen!
Eine zu Fuß absolvierte 18-Loch-Runde bedeutet im Durchschnitt 1.200 kcal Energieverbrauch und bis zu 17.000 Schritte.

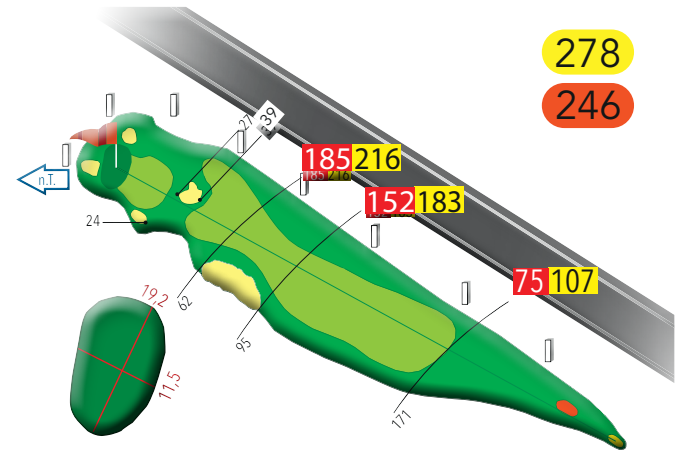

Der frontale Bunker gibt den Ton am Abschlag an und beherrscht die Spielbahn. Fortgeschrittene Spieler werden trotzdem versuchen das Grün zu erreichen. Wenn Sie dann im Cross Bunker landen, haben Sie nur noch einen Schlag, um aus dem 35 Meter entfernten Bunker auf das mit einem hinteren und rechtsseitigen Bunker verteidigte Grün zu kommen.

Ein Schlag, den bessere Spieler hassen. Viel Glück!

Vorgesehen ist es, so zu schlagen, dass Sie Ihren Ball sehr nah an den frontalen Bunker oder besser links davon in die Lücke spielen. Von hier aus können Sie eine niedrig laufende Annäherung (bump-and-run) ausführen, wie oft getan auf den Links-Golfplätzen.

Par	Hcp
4	15/16

Bahn 3

Golf und Gesundheit – Gute Gründe Golf zu spielen!
 Körperliche Aktivität steht auch im Zusammenhang das Risiko von Herz-Kreislauf-Erkrankungen und Schlaganfall, von Depression & Demenz sowie von Krebs-Erkrankungen und Diabetes zu reduzieren.

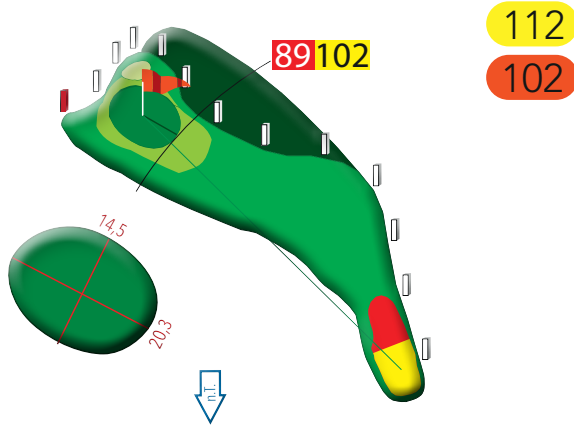

Das Grün hat eine Stufe, aber in die entgegengesetzte Richtung der Norm und fällt somit nach hinten ab. Am Ende des Lochs wartet anschließend ein Bunker. Aber dies ist noch nicht die größte Herausforderung.

Das größte Problem ist der Wind für die hoch fliegenden, kurzen Bälle, die Sie schlagen und dabei den Schlag versehentlich nach rechts ausführen. Wenn der Wind von rechts kommt, spüren Sie ihn wegen des Waldes nicht und es wird vielleicht glimpflich ausgehen. Wenn der Wind aber von links weht, drückt er den Ball unweigerlich ins Aus!

Es soll im Normalfall die kürzeste Bahn sein, aber es kann auch eine teuflische werden!

Par	Hcp
3	17/18

Bahn 4

Golf und Gesundheit – Gute Gründe Golf zu spielen!
 Golf sorgt für ein verbessertes Wohlbefinden und mehr Selbstvertrauen. Im Vergleich zu anderen risikoreichen Sportarten wie Fußball oder Tennis kann man auch problemlos bis ins hohe Alter golfen.

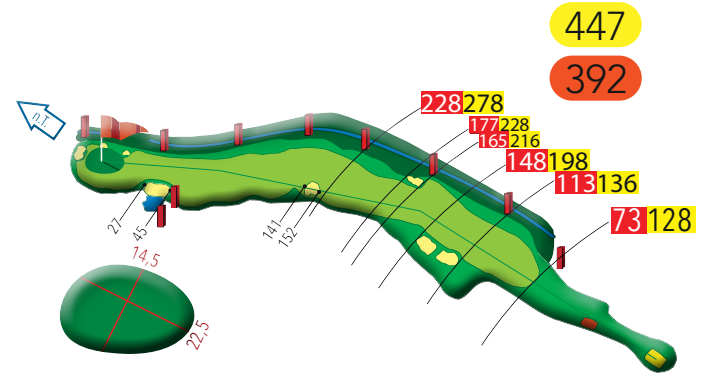

Dieses Loch ist so lang wie das 1. Loch, aber in die entgegengesetzte Richtung. Wie bei Bahn 1 spielen Sie dann entweder mit oder gegen den Wind.

Wenn Sie mit dem Wind spielen, ist der Angriff auf das Grün mit dem zweiten Schlag unwiderstehlich. Aber zur Vereitelung dieses eigensinnigen Ansatzes gibt es einen Bunker und ein kleines Wasserhindernis unweit vor dem Grün auf der linken Seite. Zusätzliche Sandbunker auf der rechten Seite und hinter dem Grün sowie das seitliche Wasser auf der gesamten rechten Seite sollten den Angriff wohl überlegt machen, denn die Angriffszone wird eng.

Par	Hcp
5	3/4

Bahn 5

Golf und Gesundheit – Gute Gründe Golf zu spielen!
Regelmäßiges Golfspiel verbessert die Balance und Kraft sowie die Lungenfunktion – insbesondere bei älteren Menschen. Golfspielen verlängert das Leben.

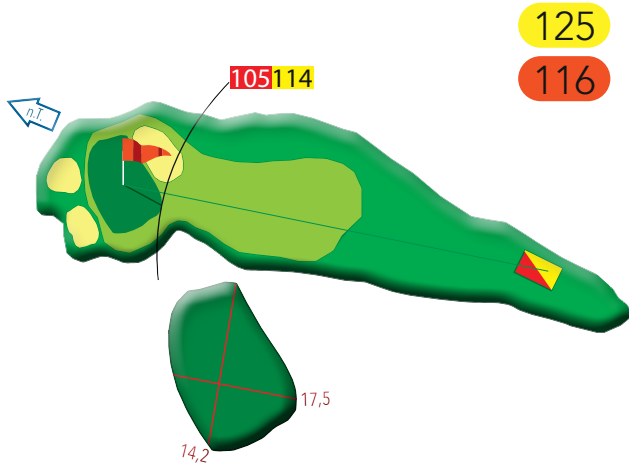

Ein Grün auf einem Hügelchen, umgeben von drei anlehenden Bunkern.

Die Aufgabe ist eigentlich ziemlich geradlinig, aber die allgegenwärtigen Seitenwinde machen den Abschlag zu einem unberechenbaren Wagnis. Wenn Sie das Grün verfehlen, ist es besser in einem Bunker zu landen, als weit von den Bunkern entfernt.

Par	Hcp
3	13/14

Bahn 6

Golf und Gesundheit – Gute Gründe Golf zu spielen!
Nach Stabhochsprung ist Golf vom Bewegungsablauf her die zweitschwierigste Sportart der Welt. Golf ist der koordinationsstärkste Sport noch vor dem Surfen, Turnen, Wasserspringen, Bogenschießen oder Boxen ...

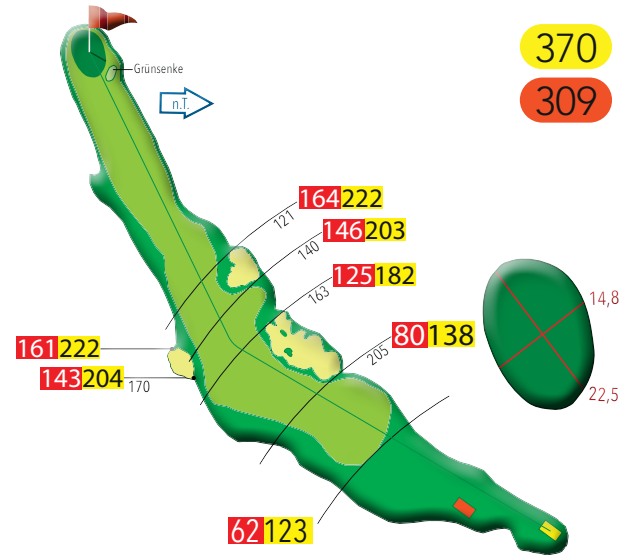

Das längste Par-4 auf dem Golfplatz mit zwei großen Bunkern, die rechts die Ecke des Doglegs schützen. Ignorieren Sie das!

Schlagen Sie Ihren Ball links an den Bunkern vorbei und Sie werden mit einem mittleren Eisen auf das Grün kommen. Es gibt eine kleine Rasenmulde auf der rechten Seite des Grüns. Das Grün hat keine Bunker, aber das wegen des sandigen Untergrunds harte Fairway vor dem Grün schießt flach geschlagene Bälle über die etwas hochgelegte, ebenfalls harte Grünoberfläche hinweg.

Par	Hcp
4	1/2

Bahn 7

Golf und Gesundheit – Gute Gründe Golf zu spielen!

Wenn man ein gutes körperliches und mentales Training übt und all die notwendige Leidenschaft einsetzt, wird Golfsport zum schönsten Sport der Welt.

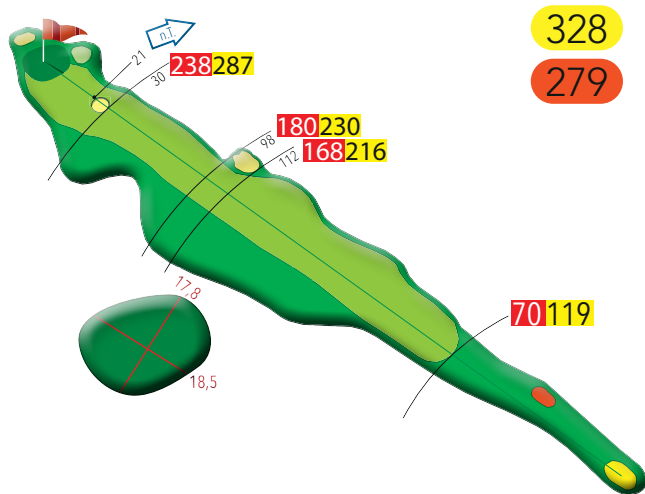

Ein zentraler Bunker liegt 290 Meter vom Abschlag entfernt und ist für fast alle kaum zu erreichen, auch nicht mit Rückenwind. Das Grün ist klein, mit einer Bodensenke nach rechts und einem Bunker dahinter ausgestattet.

Schlagen Sie einen guten Abschlag und es ist entweder ein zarter Pitch mit dem Wind oder ein kurzes Eisen gegen den Wind.

Par	Hcp
4	5/6

Bahn 8

Golf und Gesundheit – Gute Gründe Golf zu spielen!

Während des sehr komplexen Golfschwungs, insbesondere der Abschlag erfordert bereits einen höchst anspruchsvollen Bewegungsablauf, werden fast alle Muskeln bewegt und geistige Konzentration gefordert.

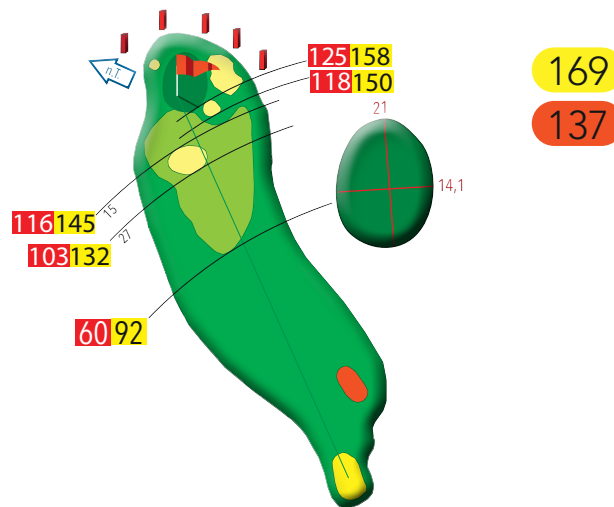

Die 3er Pars spielt man entweder mit oder gegen den Wind, was die Runde interessant und den Golfplatz zu einem längeren Spiel als auf der Score-Karte angeben macht. Alle Par-3 Bahnen werden durch Seitenwinde erschwert und das macht sie besonders herausfordernd. Dies ist das längste Par-3 und wird gleich von vier umgebenden Bunkern verteidigt.

Das Grün hat etwa die Größe der anderen Bahnen und fordert einen gut überlegten, den Windverhältnissen angepassten Abschlag.

Par	Hcp
3	7/8

Bahn 9

Golf und Gesundheit – Gute Gründe Golf zu spielen!
Golf verbessert die Laufleistung, die Kraft, die Stärke und die muskuläre Ausdauer sowie das Gleichgewicht und die Beweglichkeit. Golf ist ein Freizeitsport für die Massen mit weltweit über 60 Millionen Spielern geworden.

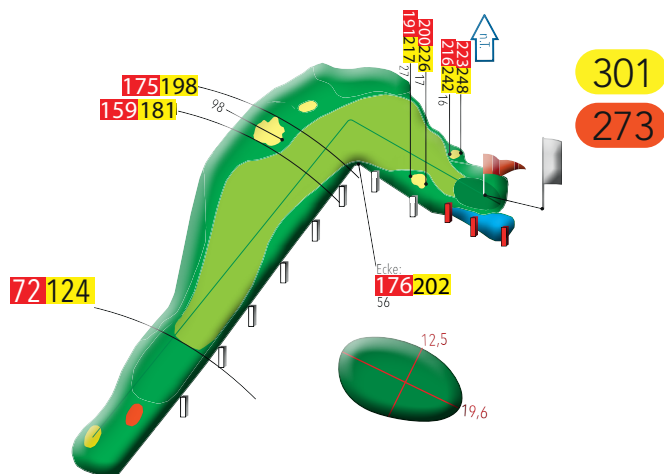

Dies ist eine Bahn für einen überragenden Schlag mit einer verlockenden Aussicht. Die intelligente Strategie ist es, den Abschlag an die Ecke des Doglegs zu schlagen, zwischen dem rechten Aus und dem großen Bunker auf der linken Seite. Dann bleibt noch ein Schlag von 60 bis 100 Metern auf das Grün. Doch Vorsicht, es lauern zwei Bunker, einer frontal, einer links vor dem Grün und rechts dicht daneben liegt ein Teich.

Wenn die Bedingungen aber günstig sind, werden fortgeschrittene Spieler versucht sein, ihre Abschläge über das Aus auf das Grün zu spielen.

Es ist ein spektakulärer Schlag, aber durch die sehr gute Verteidigung des Grüns mit geringer Chance auf Erfolg.

Par	Hcp
4	11/12

WIR veredeln

Textilien mit **STICK** oder **DRUCK**.

✓ **SNELL** ✓ **PREISWERT** ✓ **PERSONALISIERT**

Sowohl für Firmen wie auch für den privaten Gebrauch – personalisierte Textilien sind immer ein Blickfang.



Lassen Sie sich gerne von uns beraten – gemeinsam erschaffen wir die beste Umsetzung Ihrer Idee.



☎ 0381 / 49 65 24 - 0

📍 Fischerbruch 24
18055 Rostock

✉ info@gwo-textilien.de



gwo
TEXTILIEN

Das passende Textil liefern wir Ihnen natürlich auch!

Jetzt Katalog 2026 anfordern!



gwo-textilien.de

Informationen Golflehrer

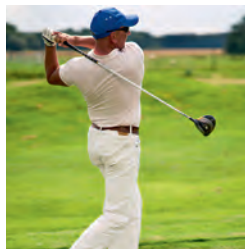

Tom Siegfried

- geb. am 17.04.1973 in Waren/Müritz
- Studium der Rechtswissenschaften in Rostock und Abschluss mit 2. Staatsexamen
- während des Studiums Entdeckung der Leidenschaft für den Golfsport
- seit April 2005 Trainer auf der Golfanlage „Zum Fischland“ e.V.
- Telefonischer Kontakt: 0163 7935700

Platzreifekurs

Teilnehmerzahl: 1–4 Personen pro Kurs
Trainingszeit: 5 x 2 Zeitstunden unter Anleitung + 1 Stunde Prüfung + ca. die gleiche Zeit zum eigenen Trainieren

Individuelle Terminwünsche bzw. -absprachen sind natürlich möglich!

Trainingsinhalt: Grundlegende Schläge (Putten, Chippen, Pitchen und voller Schwung), Theorie, Spielen des Platzes

Theorieprüfung:

40 Fragen beantworten (ankreuzen)

Praxisprüfung:

3 Löcher mit Hcp. 54 spielen

Trainerstunden:

Trainingsinhalt richtet sich nach den individuellen Bedürfnissen der Schüler

Schwunganalysen per Video werden auf Wunsch angeboten.

Preisliste Golflehrer (pro Person)

Anzahl Personen pro Kurs	Preis Gäste	Preis Mitglieder
1 Person	55,00€	49,00€
Fünferkarte personengebunden	250,00€	220,00€
2 Personen	38,00€	33,00€
3 Personen	32,00€	27,00€
4 Personen	26,00€	21,00€
ab 5 Personen	22,00€	18,00€

Preis ½ Trainerstunde 38,00€ 33,00€

1 Trainingsstunde umfasst 50 Minuten. Rangebälle & Leihschläger sind im Preis inbegriffen.

Platzreifeintensivkurs (3 – 5 Tage, 12 x 50 Minuten, inkl. Übungsbälle)

2 bis 4 Personen 329,00€
 1 Person 449,00€

Platzreifekurs (6 Wochen, 1 x wöchentlich, 2 x 50 Minuten, inkl. Übungsbälle)

2 bis 4 Personen 329,00€
 bis 12 Jahre 229,00€
 Schüler/Studenten ab 12 Jahre (inkl. Leihschläger) 279,00€
 1 Person 399,00€

Platzreifeprüfung (ca. 1 – 1,5 Stunden für Regeln, Etikette und Praxis) 35,00€

Schnupperkurs ab 3 Personen (2 Stunden, inkl. Leihschläger & Übungsbälle) 19,00€

Leihschläger (bei späterem Kauf wird der Leihpreis angerechnet)

Halbsatz pro Tag 8,00€
 Komplettsatz pro Tag 15,00€



Greenfee 2025

Kinder, Auszubildende und Studenten bis einschließlich 17. Lebensjahr zahlen ein ermäßigtes Gästegreenfee und eine ermäßigte Gästeturnierstartgebühr, kein Sunset, keine Fünferkarte.

Kinder und Jugendliche bis einschließlich des 17. Lebensjahres zahlen nur 1,00 € pro Token.

	Normalpreis	ermäßigt	Fernmitglieder
18-Loch	50,00€	35,00€	
9-Loch	40,00€	30,00€	
Fünferkarte 9-Loch	180,00€		
Partnerfünferkarte	215,00€		
Tagesarte	55,00€	40,00€	50,00€
Rangefee	5,00€		
Token für Rangebälle	2,50€	1,00€	
4 Token kaufen - 5 Token bekommen	10,00€		
Leihschläger oder Bag	2,00€		
½ Satz Leihschläger inkl. Bag	7,00€		
Trolley	3,00€		

Änderungen vorbehalten. Ermäßigung nur mit entsprechendem Nachweis



**TOP
MARKEN**
große Auswahl,
günstige Preise

40 STORES

immer bis zu 70% günstiger

**HANSE
OUTLET**
DEIN OUTLET FÜR DIE OSTSEEKÜSTE

Am Handelspark 3
18184 Broderstorf
hanse-outlet.de

ENTDECKE
unsere vielfältige
Angebotswelt

Verarbeitung Ihrer Daten

Im Rahmen der Turnieranmeldung werden personenbezogene Daten (Vorname, Name, Adresse, Telefonnummern, E-Mail-Adressen, Club-/ Vereinszugehörigkeit, sowie EGA-Vorgabe, E-Mail-Adresse, Telefonnummer, Geburtsdatum, Disziplin/Kaderzugehörigkeit, Bild- und Tonaufnahmen) für folgende Zwecke gespeichert und verarbeitet:

- zur Erstellung von Ergebnislisten sowie darüber hinaus die Startzeit der einzelnen Teilnehmer zur Erstellung von Startlisten
- zur Veröffentlichung im Internet auf Seiten des DGV, LGV oder des Clubs im Rahmen von Berichterstattungen
- für Bild- und Tonaufnahmen zur Veröffentlichung in Print- und/oder Onlinemedien (z.B. auf der Homepage oder Facebook-Seite) des DGV, LGV oder des Clubs zu eigenen, nicht kommerziellen Zwecken (z.B. zur Turnierberichterstattung)

Die Veröffentlichung von personenbezogenen Daten sowie Bild- und Tonaufnahmen im Rahmen von Berichterstattungen jeglicher Art beruhen auf dem berechtigten Interesse des Clubs an der Darstellung golfsportlicher Ereignisse u.a. zur Förderung des Golfsports, somit auf Art. 6 Abs. 1 lit f) DSGVO.

Mit einer Verarbeitung Ihrer personenbezogenen Daten im Golfverband sind ausschließlich die Mitarbeiter und Funktionsträger des Clubs/Golfverbandes befasst. Sofern darüber hinaus Dritte personenbezogene Daten verarbeiten, geschieht dies im Auftrag und nach den Vorgaben des Deutschen Golf Verbandes im Rahmen einer Vereinbarung zur Datenverarbeitung im Auftrag (Art. 28 DSGVO).

Ihre verarbeiteten personenbezogenen Daten werden von uns gelöscht, sobald diese für die beschriebenen Verarbeitungszwecke nicht mehr benötigt werden und keine darüber hinausgehenden gesetzlichen Aufbewahrungspflichten, –beispielsweise aus steuerrechtlichen Gründen, bestehen.

Ihre Rechte

Sie können jederzeit von uns Auskunft über die Sie betreffenden personenbezogenen Daten, insbesondere über die in Art. 15 DSGVO im Einzelnen aufgeführten Informationen, verlangen. Sie haben das Recht, Berichtigung und gegebenenfalls Vervollständigung Sie betreffender unrichtiger/unvollständiger Daten zu verlangen (Art. 16 DSGVO).

Darüber hinaus können Sie das unverzügliche Löschen Ihrer personenbezogenen Daten verlangen, sofern einer der in Art. 17 DSGVO im Einzelnen aufgeführten Gründe zutrifft, z. B. wenn die Daten für die verfolgten Zwecke nicht mehr benötigt werden.

DGV-Haftpflichtschutz (DGV-GolfProtect)

Es ist selten, dass die private „normale“ Haftpflichtversicherung verursachte Schäden, die z. B. durch „abirrende Golfbälle“ verursacht werden, übernimmt. Bitte informieren Sie sich bei Ihrem Versicherer.

Diese Lücke hat der DGV mit seinem Versicherungspartner, der HanseMerkur, bei einer Selbstbeteiligung von 500,00 Euro, durch Erteilung einer Werbeeinwilligung oder Zahlung eines Jahresbeitrages, geschlossen.

Dafür ist eine **aktive Registrierung** beim Versicherungspartner des DGV, der HanseMerkur, und eine damit verbundene Erlaubnis einer persönlichen werblichen Ansprache durch den DGV-Partner nötig.

Wünscht man die werbliche Ansprache nicht, kann man sich alternativ dem neuen DGV-Haftpflichtschutz (DGV-GolfProtect) auch zu vergleichsweise sehr günstigem Preis von 12 Euro pro Jahr anschließen.



Einfach QR-Code scannen und der DGV-GolfProtect beitreten!

Alle Einzelheiten zum DGV-Haftpflichtschutz gibt es online unter www.golf.de/Versicherung.

Grundverhalten auf dem Golfplatz (Etikette)

1. Sicherheit und gegenseitige Rücksichtnahme beachten

- nie spielen, wenn ein anderer Spieler gefährdet oder gestört wird
- Probeschwünge niemals in Richtung anderer Spieler machen
- vorausspielende Gruppe muss ausreichend entfernt sein (Faustregel: Sonntagsschlag + 50 m)
- Mitspieler stehen seitlich versetzt hinter dem Spieler (nicht vor, seitlich oder im Sichtbereich vom Spieler)
- ruhig verhalten während ein Mitspieler schlägt (nicht reden und kurz jegliche Geräusche vermeiden!)
- sollte der Ball in Richtung Spieler auf der Nebenspielbahn fliegen, hat der Warnruf „Fore!“ zu ertönen
- Sollte der Warnruf „Fore!“ ertönen, ist sofort in Deckung zu gehen! Abdecken & Hände über den Kopf – nicht erst schauen, wer gemeint sein könnte!
- auf den Abschlägen keine Divots zurücklegen – Ausrutschgefahr!
- Bunker von der flachen Seite betreten, dann kurze Wege nehmen!
- Platzregel: an Bahn 1 und 2 darf nicht gespielt werden, wenn Autos auf der Straße fahren!

2. Sauberkeit – Platz so verlassen wie vorgefunden

- angewachsene Pflanzen nicht rausreißen, niedertreten, abbrechen oder -knicken! Nur beim Schlag kann bzw. soll ein Stück Rasen mitrausgeschlagen werden. Diese Divots (außer auf den Abschlägen) auf den Spielbahnen immer zurücklegen und festtreten!
- Lose Naturstoffe (abgemähtes Gras, abgefallenes Laub, Regenwurmhaufen, abgebrochene Äste und Zweige etc.) dürfen überall und jederzeit entfernt werden (auch vor dem Dropen und auch in den Hindernissen)
- bewegt sich dabei der Ball, ist dieser zurückzulegen und 1 Strafschlag zu berechnen (Def. „bewegt“: Der Ball muss seine ursprüngliche Lage verlassen und anderswo zur Ruhe kommen)
- Loser Sand darf nur auf dem Grün entfernt werden – Tau & Reif dürfen nicht entfernt werden, da man sich eine Ziellinie zeichnen könnte
- zum Reinigen der Puttlinie auf dem Grün darf alles benutzt werden, z.B.: Handtuch, -schuh, Mütze, Schläger, Hände u.v.m. (Def. „Puttlinie“: ist der Weg, den der Spieler zum Loch spielen möchte und endet mit der Hinterkante des Loches)
- Alle Beschädigungen, die beim Spiel entstehen, sind zu beseitigen (z.B. Divots zurücklegen und festtreten, im Bunker die Spuren glatt harken, Pitchmarken auf dem Grün entfernen)
- Probeschwünge sind möglichst ohne Bodenkontakt durchzuführen
- für Abfälle sind die Papierkörbe zu benutzen!

3. Zügig spielen

- zügigen Schrittes über den Golfplatz gehen, Golf ist Sport und kein Sonntagsspaziergang!
- Alle unnötigen Wege sind zu vermeiden, d.h. die Golftasche wird immer mit bis zu Ball genommen – deshalb braucht auch jeder eine eigene Golftasche!
- wenn ein provisorischer Ball erforderlich ist (Ball in Richtung Ausgrenze oder weg), ist dieser immer unter Ankündigung zu spielen!
- nach dem Putten das Grün sofort & direkt verlassen, deshalb am Grün, die Tasche immer schon in Richtung nächsten Abschlag stellen!
- Dinge wie z.B. Schläge zählen, aufschreiben etc. am nächsten Abschlag erledigen!
- Schnellere Spieler sofort und unaufgefordert durchspielen lassen!
- Kurze Wege im Bunker nehmen!
- Probeschwünge auf ein Minimum reduzieren (max. 2x – Ausnahme beim Putten, Chippen und Pitchen)
- Ready Golf:
Am Abschlag, beim Putten und Chippen – Wer bereit ist spielt!
- Auf die Schläge vorbereitet sein, d.h. schon alles unternehmen, um das Spiel voran zu bringen, ohne, dass man selbst und die Mitspieler gefährdet oder gestört werden!

4. Ehrlich spielen

- Grundgesetz im Golf: Der Ball wird (weiter)gespielt, wie er liegt! Es ist keine Verbesserung der Lage vorzunehmen!
- Ausnahme: Strafblose Erleichterung – der Stand oder der Schwung wird durch eine der folgenden Situationen behindert:
 - Fremdes Grün (zwingend!)
 - Boden in Ausbesserung (blaue Markierungen – zwingend!)
 - Zeitweiliges Wasser (d.h.: Wasser auf dem Platz ohne gelbe, rote oder grüne Pfosten)
 - Außergewöhnlich beschaffener Boden durch erdgängegrabende Tiere (Maulwurfshaufen, Hasenbau etc.)
 - Unbewegliche Hemmnisse (Platzregel: alle Schläuche auf dem Platz gelten als unbewegliche Hemmnisse – nicht die Schläuche bewegen, sondern mit strafloser Erleichterung dropen)
 - Straßen und befestigte Wege
- Man kann sich nur durch Schläge dem Loch nähern – Dropen nur parallel oder vom Loch entfernt!

Folge: Von der nächsten bespielbaren Stelle innerhalb einer Schlägerlänge ohne Strafschlag dropen! (beides nicht dichter zur Fahne)

- 2. Ausnahme (mit Strafschlag): Penaltyarea (rot - seitlich, gelb - frontal)
- Folge (gelb): in der rückwärtigen Verlängerung der Line Kreuzungspunktfahne in beliebiger Entfernung oder an der alten Stelle mit einem Strafschlag dropen!
- Folge (rot): vom Kreuzungspunkt seitlich innerhalb von 2 Schlägerlängen (nicht dichter zum Loch), in der rückwärtigen Verlängerung der Line Kreuzungspunkt – Fahne in beliebiger Entfernung oder an der alten Stelle mit einem Strafschlag dropen!
- 3. Ausnahme (mit Strafschlag – deshalb Entscheidung des Spielers): Ball für unspielbar erklären!
- Folge: von der Balllage im Umkreis von 2 Schlägerlängen (nicht dichter zum Loch), in der rückwärtigen Verlängerung der Line Balllage – Fahne in beliebiger Entfernung oder an der alten Stelle mit einem Strafschlag dropen!

Wir bedanken uns insbesondere bei unseren treuen Mitgliedern für die langjährige Durchführung (mehr als 5 Turniere) Ihrer Sponsorenturniere:

- XXII. Goldenen Engel gesponsert von Herrn Uwe Borchmann
- XV. Champagnerturnier gesponsert von Frau Isabella Hollmack, Hotel „Der Fischländer“
- XI. Jahresturnier, MLP Cup gesponsert von Herrn Markus Immohr
- VI. Fischland Gourmet Cup gesponsert von Herrn Eckehard Adams, Strandhotel Fischland/Dünenmeer
- X. Golfounge Cup gesponsert vom Hotel THE GRAND
- VI. Greenline Open gesponsert von Herrn Wilfried Ehrke
- VII. Beginner Cup gesponsert von Frau Heidi & Herrn Dr. Stefan Hötcher
- IV. Sommermaster gesponsert von Patrick Marks & Volker Schröder, Hotel Waldperle & Vinum Markenvertrieb

- » **Nur Softspikes** auf dem Rasen.
- » **Vermeiden** Sie die **Gefährdung** anderer Spieler.
- » Beachten Sie auf den Bahnen 1 & 2 den **angrenzenden Straßenverkehr**.
- » Bei Ballsuche und Abstand zum Vorder-Flight mit **mehr als 1 Bahn** durchspielen lassen.
- » Bitte die **Greens, Vorgreens und Abschläge** nicht mit Trolleys befahren.
- » Bitte Pitchmarken **reparieren**, Fairway-Divots **zurücklegen & festtreten**.
- » Bitte beseitigen Sie Ihre Bunkerspuren & legen Sie die Harke in Spielrichtung, **auf dem Rasen am Bunkerrand**, ab.
- » **Probeschwünge** auf dem Abschlag sind **nicht gestattet**.
- » Das Spielen mit **Rangebällen** oder **mehreren Bällen** ist **untersagt**.
- » Jeder Spieler hat sein **eigenes Bag** mitzuführen!
- » Die Bahnen sind in ihrer **Reihenfolge** zu spielen. **Ein Wechsel ist untersagt**.
- » **Vermeiden Sie Müll auf den Bahnen**. Zigarettenreste bitte in mitgeführten Aschenbechern entsorgen.
- » Die **Entfernungsmarkierungen** gelten bis **Anfang des Grüns**, die **Entfernungangaben** auf den Abschlagtafeln bis **Mitte des Grüns**.
- » Die Richtzeit einer 9-Loch-Runde für einen 4er-Flight beträgt 2 Stunden.
- » Signal für **1. Spielunterbrechung** wiederholt 3 kurze Töne
- 2. Sofortiges Aussetzen wegen Gefahr:** ein langer Ton
- 3. Signal für Wiederaufnahme des Spiels:** wiederholt 2 kurze Töne
Unabhängig hiervon kann jeder Spieler/-in bei Blitzgefahr das Spiel eigenverantwortlich abbrechen (Regel 6-8a II).

Der Platzwart behält sich Kontrollen vor und ist befugt, entsprechende Maßnahmen durchzusetzen. Wir wünschen Ihnen ein angenehmes & erfolgreiches Golfspiel.

DGW-Spielvorgabentabelle Platz: Fischland - 18 Löcher Turniere



Herren				
Gelb				
CR: 67,6 / SR: 123 / Par: 70				
HCPI	Course HCP		HCPI	Course HCP
-4,0 - -3,8	-7		24,8 - 25,6	25
-3,7 - -2,9	-6		25,7 - 26,5	26
-2,8 - -2,0	-5		26,6 - 27,4	27
-1,9 - -1,1	-4		27,5 - 28,3	28
-1,0 - 0,1	-3		28,4 - 29,3	29
0,0 - 0,8	-2		29,4 - 30,2	30
0,9 - 1,7	-1		30,3 - 31,1	31
1,8 - 2,6	0		31,2 - 32,0	32
2,7 - 3,5	1		32,1 - 32,9	33
3,6 - 4,5	2		33,0 - 33,8	34
4,6 - 5,4	3		33,9 - 34,8	35
5,5 - 6,3	4		34,9 - 35,7	36
6,4 - 7,2	5		35,8 - 36,6	37
7,3 - 8,1	6		36,7 - 37,5	38
8,2 - 9,0	7		37,6 - 38,4	39
9,1 - 10,0	8		38,5 - 39,4	40
10,1 - 10,9	9		39,5 - 40,3	41
11,0 - 11,8	10		40,4 - 41,2	42
11,9 - 12,7	11		41,3 - 42,1	43
12,8 - 13,6	12		42,2 - 43,0	44
13,7 - 14,6	13		43,1 - 44,0	45
14,7 - 15,5	14		44,1 - 44,9	46
15,6 - 16,4	15		45,0 - 45,8	47
16,5 - 17,3	16		45,9 - 46,7	48
17,4 - 18,2	17		46,8 - 47,6	49
18,3 - 19,2	18		47,7 - 48,5	50
19,3 - 20,1	19		48,6 - 49,5	51
20,2 - 21,0	20		49,6 - 50,4	52
21,1 - 21,9	21		50,5 - 51,3	53
22,0 - 22,8	22		51,4 - 52,2	54
22,9 - 23,7	23		52,3 - 53,1	55
23,8 - 24,7	24		53,2 - 54,0	56

Damen				
Rot				
CR: 69,3 / SR: 123 / Par: 70				
HCPI	Course HCP		HCPI	Course HCP
-4,0 - -3,5	-5		25,0 - 25,9	27
-3,4 - -2,6	-4		26,0 - 26,8	28
-2,5 - -1,7	-3		26,9 - 27,7	29
-1,6 - -0,8	-2		27,8 - 28,6	30
-0,7 G12- 0,1	-1		28,7 - 29,5	31
0,2 - 1,1	0		29,6 - 30,5	32
1,2 - 2,0	1		30,6 - 31,4	33
2,1 - 2,9	2		31,5 - 32,3	34
3,0 - 3,8	3		32,4 - 33,2	35
3,9 - 4,7	4		33,3 - 34,1	36
4,8 - 5,6	5		34,2 - 35,0	37
5,7 - 6,6	6		35,1 - 36,0	38
6,7 - 7,5	7		36,1 - 36,9	39
7,6 - 8,4	8		37,0 - 37,8	40
8,5 - 9,3	9		37,9 - 38,7	41
9,4 - 10,2	10		38,8 - 39,6	42
10,3 - 11,2	11		39,7 - 40,6	43
11,3 - 12,1	12		40,7 - 41,5	44
12,2 - 13,0	13		41,6 - 42,4	45
13,1 - 13,9	14		42,5 - 43,3	46
14,0 - 14,8	15		43,4 - 44,2	47
14,9 - 15,8	16		44,3 - 45,1	48
15,9 - 16,7	17		45,2 - 46,1	49
16,8 - 17,6	18		46,2 - 47,0	50
17,7 - 18,5	19		47,1 - 47,9	51
18,6 - 19,4	20		48,0 - 48,8	52
19,5 - 20,3	21		48,9 - 49,7	53
20,4 - 21,3	22		49,8 - 50,7	54
21,4 - 22,2	23		50,8 - 51,6	55
22,3 - 23,1	24		51,7 - 52,5	56
23,2 - 24,0	25		52,6 - 53,4	57
24,1 - 24,9	26		53,5 - 54,0	58



Herren	
Gelb	
CR: 33,8 / SR: 123 / Par: 35	
HCPI	Course HCP
-4,0 - -2,4	-3
-2,3 - -0,6	-2
-0,5 - 1,2	-1
1,3 - 3,1	0
3,2 - 4,9	1
5,0 - 6,7	2
6,8 - 8,6	3
8,7 - 10,4	4
10,5 - 12,3	5
12,4 - 14,1	6
14,2 - 15,9	7
16,0 - 17,8	8
17,9 - 19,6	9
19,7 - 21,4	10
21,5 - 23,3	11
23,4 - 25,1	12
25,2 - 27,0	13
27,1 - 28,8	14
28,9 - 30,6	15
30,7 - 32,5	16
32,6 - 34,3	17
34,4 - 36,1	18
36,2 - 38,0	19
38,1 - 39,8	20
39,9 - 41,7	21
41,8 - 43,5	22
43,6 - 45,3	23
45,4 - 47,2	24
47,3 - 49,0	25
49,1 - 50,8	26
50,9 - 52,7	27
52,8 - 54,0	28

Damen	
Rot	
CR: 34,7 / SR: 122 / Par: 35	
HCPI	Course HCP
-4,0 - -2,3	-2
-2,26 - -0,4	-1
-0,3 - 1,4	0
1,5 - 3,3	1
3,4 - 5,1	2
5,2 - 7,0	3
7,1 - 8,8	4
8,9 - 10,7	5
10,8 - 12,5	6
12,6 - 14,4	7
14,5 - 16,3	8
16,4 - 18,1	9
18,2 - 20,0	10
20,1 - 21,8	11
21,9 - 23,7	12
23,8 - 25,5	13
25,6 - 27,4	14
27,5 - 29,2	15
29,3 - 31,1	16
31,2 - 32,9	17
33,0 - 34,8	18
34,9 - 36,6	19
36,7 - 38,5	20
38,6 - 40,3	21
40,4 - 42,2	22
42,3 - 44,0	23
44,1 - 45,9	24
46,0 - 47,7	25
47,8 - 49,6	26
49,7 - 51,4	27
51,5 - 53,3	28
53,4 - 54,0	29

Turnierkalender 2026

Montags After Work, Start 18:00 Uhr

- Wettspiel HCP-relevant über 9 Löcher
 - in der Zeit vom 04.05. bis 22.06. und nach der Sommerpause vom 31.08. bis 12.10.
 gesponsert durch **Mercedes-Benz After-Work Golf Cup**

1x im Monat am 2. Mittwoch After Work, Start: 17:00 Uhr, im Oktober: 01.10., 15:00 Uhr

- Wettspiel, HCP-relevant über 9 Löcher
 - ECCO DAY + Mannschaftscup am 08.04., 13.05., 10.06., 08.07., 12.08., 09.09. & 07.10.

Freitags After Work, Start 17:00 Uhr

- Wettspiel HCP-relevant über 9 Löcher
 - vom 03.04. bis 30.10. als **Joka 9-Loch After-Work Trophy** mit Jahres-Eclectic-Wertung
 am 04.09., Vergabe des Deutschlandfinal-Vouchers

Wochenendturniere, wenn nicht anders vermerkt - Startzeit jeweils 10:00 Uhr

März	Kanonenstart: 11:00 Uhr		
07. Sa. Zweier Scramble	nHCP		Zweier Scramble
14. Sa. 3 Schläger Turnier	nHCP	EnSt	
21. Sa. Chapman Vierer	nHCP		Chapman Vierer
28. Sa. Querfeldeinturnier über 9 Loch	nHCP	Zähl	ca. 3.725m lang
April			
04. Sa. Osterturnier	HCP	EnSt	
06. Mo. Ostermontagturnier über 9 Loch	HCP	EnSt	
08. Mi. ECCO DAY über 9 Loch	HCP	EnSt	
11. Sa. April-Turnier	HCP	EnSt	
18. Sa. XXII. Goldener Engel gesponsert von Herrn Uwe Borchmann	HCP	EnSt	
25. Sa. April-Monatscup	HCP	EnSt	
			Golferlebnistag – kostenloser Schnupperkurs
			14 bis 17 Uhr
26. So. Tiger & Rabbit-Turnier über 6 Loch „Gemeinsam Golfen“ - Dein „noch nicht golgender“ Freund puttet auf dem Grün.	nHCP	EnSt	Turnierstart: 17 Uhr
Mai			
01. Fr. Freitagsturnier über 9 Loch	HCP	EnSt	Start: 16 Uhr
			Kanonenstart für Clubmitglieder kostenfrei
02. Sa. Turnier zum Jahresauftakt des Golfclubs „Zum Fischland“ e.V.	HCP	EnSt	
09. Sa. Mai-Turnier	HCP	EnSt	
13. Mi. ECCO DAY über 9 Loch	HCP	EnSt	Kanonenstart: 17 Uhr
16. Sa. SAMSONITE Golf Club Tour 2026	HCP	EnSt	
23. Sa. Pfingstturnier	HCP	EnSt	mit Bratwurst vom Grill
25. Mo. Pfingstmontagsturnier über 9 Loch	HCP	EnSt	Start: 16 Uhr
30. Sa. Mai-Monatscup	HCP	EnSt	

Juni			
06. Sa.	Juni-Turnier	HCP	EnSt
10. Mi.	ECCO DAY über 9 Loch	HCP	EnSt
13. Sa.	SAMSONITE Golf Club Tour 2026	HCP	EnSt
20. Sa.	Sonnenwendturnier	HCP	EnSt
27. Sa.	Juni-Monatscup	HCP	EnSt

Juli			
04. Sa.	Juli-Turnier	HCP	EnSt
08. Mi.	ECCO DAY über 9 Loch	HCP	EnSt
11. Sa.	Juli-Pokal	HCP	EnSt
18. Sa.	SAMSONITE Golf Club Tour 2026 danach Deutsche Puttliga	HCP	EnSt
25. Sa.	Juli-Monatscup	HCP	EnSt
26. So.	2. Kaffee-Kränzchen-Turnier über 9 Loch gesponsert von Thomas Müller	HCP	EnSt

August			
01. Sa.	Sommerfestturnier und -party des Golfclubs „Zum Fischland e.V.“	HCP	EnSt
08. Sa.	IX. Golf lounge Cup gesponsert von Hotel THE GRAND Ahrenshoop	HCP	EnSt
12. Mi.	ECCO DAY über 9 Loch	HCP	EnSt
15. Sa.	August-Turnier	HCP	EnSt
22. Sa.	Joka-Cup mit Preisen im Wert von 1600€ sowie 3 Vouchern für eines der stattfindenden 10 Deutschlandfinale mit Chance sich für das Europafinale zu qualifizieren	HCP	EnSt
29. Sa.	August-Monatscup	HCP	EnSt
29. + 30.	Clubmeisterschaften	HCP	EnSt

September			
05. Sa.	September-Turnier	HCP	EnSt
09. Mi.	ECCO DAY über 9 Loch	HCP	EnSt
12. Sa.	September-Pokal	HCP	EnSt
19. Sa.	Beginner Cup über 9 Loch	HCP	EnSt
26. Sa.	September-Monatscup	HCP	EnSt

Legende

HCP: HCP-relevant
no: nicht offen
nHCP: nicht HCP-relevant
EnSt: Einzel nach Stableford

ET: Einladungsturnier
Zähl: Zählspiel

Oktober		Kanonenstart: 11:00 Uhr	
03. Sa.	Oktober-Turnier mit Federweißer	HCP	EnSt
07. Mi.	ECCO DAY über 9 Loch - Finale	HCP	EnSt
10. Sa.	Oktober-Pokal	HCP	EnSt

17. Sa.	Turnier zum Jahresausklang des Golfclubs „Zum Fischland e.V.“	Greenkeeper-Dank	EnSt	Kanonenstart: 11 Uhr für Clubmitglieder kostenfrei
24. Sa.	Oktober-Monatscup mit Weißwurst & Brezel	HCP	EnSt	
31. Sa.	Turnier zu Halloween über 9 Loch	HCP	EnSt	Kanonenstart: 13 Uhr

November		Kanonenstart: 11:00 Uhr	
07. Sa.	Zweier Scramble über 9 Loch	nHCP	Zweier Scramble
14. Sa.	Querfeldeinturnier über 9 Loch	nHCP	Zähl ca. 3.725 m lang
21. Sa.	Flaggenwettspiel über 9 Loch	nHCP	Flaggenwettspiel
28. Sa.	3-Schläger-Turnier über 9 Loch	nHCP	EnSt

Dezember		Kanonenstart: 11:00 Uhr	
06. Sa.	Nikolaus-Turnier über 9 Loch	nHCP	EnSt
13. Sa.	Dezember-Turnier über 9 Loch	nHCP	EnSt
20. Sa.	Turnier zum Winteranfang über 9 Loch	nHCP	EnSt

Januar – Februar 2027		Kanonenstart: 11:00 Uhr	
-----------------------	--	-------------------------	--

Jeden Samstag, Winter-Cup-Serie über 9 Loch nHCP EnSt mit Eclectic-Wertung wetterabhängig vom 02.01. – 27.02.2027

Im Anschluss legt uns Siggie eine leckere Thüringer Bratwurst auf den Grill.

Die Siegerehrung findet am 27.02.2027 statt. Die Brutto- und Nettosieger der Eclectic-Wertung erhalten die Monatsparkplätze März + April.

2. Senioren-Liga, Gruppe 2	LMM 2. Liga	LEM - offen + -Senioren
10.05. OSGC Wittenbeck	23.08. So.	12. + 13.09.
21.06. GC „Zum Fischland“	Hanseat. GC Greifswald	GC Schloss Teschow
06.09. Golf Fleesensee	Qualifikation + Aufstieg	
20.09. Aufstiegs-SpT		

Änderungen vorbehalten.

Mitglied werden

Die Aufnahmegebühr beträgt 50,00€. Diese entfällt bei Fernmitgliedern, Azubis, Studenten sowie Kindern und Jugendlichen.

Bei einer Partnermitgliedschaft müssen beide Mitglieder am gleichen Wohnort gemeldet sein.

3- und 5-Jahresmitgliedschaft – ab 2. Jahr zuzüglich des jährlich zu entrichtenden Clubbeitrages.

Die Verbandsabgaben und der Clubbeitrag bestehen aus nachfolgenden Einzelbeträgen:

Anteil Clubarbeit	11,50€		
Anteil Jugendarbeit	20,00€	Clubbeitrag	31,50€
Deutscher Golfverband, ab 21 Jahren	20,00€		
Landesgolfverband, ab 18 Jahre	16,50€	Verbandsabgaben ord. Mitglieder ab 18	
Landessportbund ab 18 Jahre	7,50€	Jahre, Azubis und Studenten	
Kreissportbund ab 18 Jahre	4,00€	in Ausbildung von 21 – 27 Jahre	48,00€
Landesgolfverband, ab 18 Jahre	16,50€		
Landessportbund ab 18 Jahre	7,50€	Verbandsabgaben Azubis & Studenten	
Kreissportbund ab 18 Jahre	4,00€	in Ausbildung von 18 – 20 Jahre	28,00€
Landessportbund ab 15 Jahre	4,00€	Verbandsabgaben Kinder & Jugendliche	
Kreissportbund bis 17 Jahre	1,00€	in Ausbildung von 14 – 17 Jahre	5,00€
Landessportbund bis 14 Jahre	3,00€	Verbandsabgaben Kinder & Jugendliche	
Kreissportbund bis 17 Jahre	1,00€	in Ausbildung bis 13 Jahre	4,00€
Clubbeitrag gesamt:	79,50€		

Mitgliedschaften

	Spielgebühr	Clubbeitrag	Mitgliedsbeitrag
Ordentliche Einzelmitgliedschaft	871,00€	79,50€	950,50€
ganzjährige Spielberechtigung			

Ordentliche Partnermitgliedschaft	1.642,00€	159,00€	1.801,00€
ganzjährige Spielberechtigung			

Ordentliche Mitgliedschaft im 1. Jahr

Bei Erwerb der Ordentlichen Mitgliedschaft im laufenden Jahr, anteilige X/12 Jahresspielgebühr von 871,00€ zuzüglich 79,50€ Clubbeitrag und zuzüglich 50,00€ Aufnahmegebühr

Zweitmitgliedschaft	662,00€	79,50€	741,50€
ganzjährige Spielberechtigung			

Eingeschränkte Fernmitgliedschaft	132,00€	48,00€	180,00€
Spielrecht zum regulären Greenfee um 5,00€ reduziert, keine Aufnahmegebühr			

Mitgliedschaft für Azubis und Studenten

ab 18 Jahre	238,50€	28,00€	266,50€
ab 21 Jahre bis einschließlich 27 Jahre	238,50€	48,00€	286,50€
auf Nachweis, keine Aufnahmegebühr			

Mitgliedschaft für Kinder und Jugendliche

bis 14 Jahre	86,00€	4,00€	90,00€
ab 15 Jahre	86,00€	5,00€	91,00€
auf Nachweis, keine Aufnahmegebühr			

Änderungen vorbehalten.



Golfanlage „Zum Fischland“

Pappelallee 23a

D-18311 Ribnitz-Damgarten

OT Neuhof